



## SCIES RADIALES

# BEST 960 S

### Scie Radiale

Tronçonne et coupe en biais ( de 0° à 45° gauche) et transversalement (45° droite/gauche) des panneaux et des planches jusqu'à 3 m de longueur. Pour menuiserie et charpenterie

- Compacte : idéale pour les petits ateliers
- Facile à utiliser
- Flexible
- Bon complément d'une scie à format

Plus de 50 ans d'expérience avec une production de plus de 30.000 machines: 100% produits italiens. Niveaux très élevés de qualité et fiabilité, grâce à la méthode de fabrication "Lean" Système Toyota

### CARACTÉRISTIQUES TECHNIQUES DU MODÈLE

Scie à bras radiale pour tronçonner et couper transversalement avec bras orienté à 45° droite et gauche. Groupe lame de glissement manuel sur rails et roulements à billes, aidé par dispositif de retour automatique; Inclinaison de la lame, aussi manuelle, à tous les angles entre 0° et 45° à gauche, avec dispositif de verrouillage et selecteur de position mécanique. Groupe colonne en fonte, très bien fixée sur le châssis solide et robuste, avec structure portante et pieds en acier, table de travail en MDF. Machine produite aux normes CE.

### EQUIPEMENT STANDARD

Retour automatique du groupe lame à la butée  
Frein moteur.  
Équipement électrique avec boîtier coupe-circuit de série et bouton arrêt d'urgence.  
Capot insonorisé (aux normes CE) pour la protection complète de la lame.  
Capot arrière avec trous de connexion au système d'aspiration  
Table de travail en MDF  
Interrupteur cadenassable  
Emballage en carton recyclable  
Lame non incluse

# PLUS D'INFORMATION

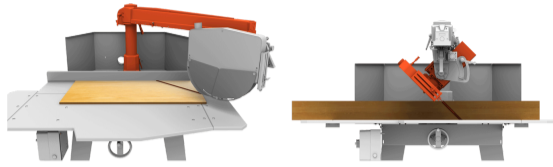

## FLEXIBLE

Rotation du bras jusqu' à 45° (droite-gauche) et inclinaison de la lame de 0° à 45° à gauche, avec verrouillage à tout les angles, pour une grande flexibilité de coupe.

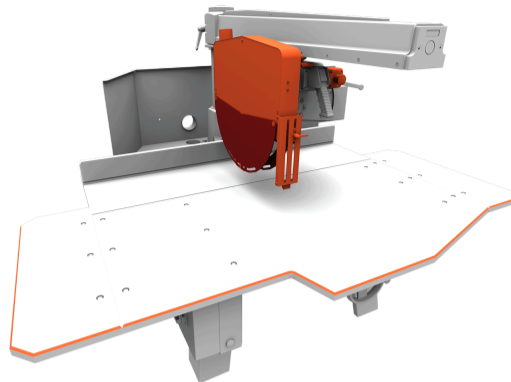

## SÛRE

Le carter insonorisé avec couverture totale de la lame et minirupteur de sécurité, la protection anti-retour, le plan de travail bien dimensionné, le bouton d'arrêt d'urgence et les pousseurs favorisent considérablement la sécurité de l'opérateur pendant l'usinage.

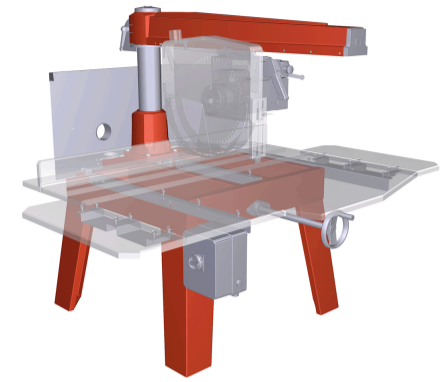

## SOLIDE ET PRÉCISE

Structure résistante en acier, bras et base en fonte. Guides en acier trempé interchangeables. Groupe lame avec 8 roulements à billes pour un coulissement fluide et précis.

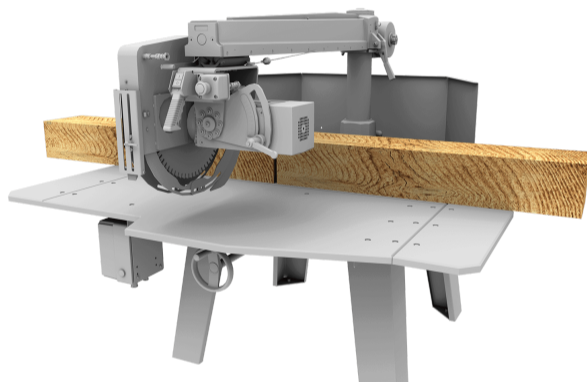

## HAUT DE GAMME

**Moteur : 7,5 HP et hauteur de coupe : jusqu'à 200 mm.** Idéale pour effectuer des opérations de coupe particulièrement importantes: grosses poutres où bien structures pour le bâtiment de grandes dimensions. Réglage ultra rapide grâce à la manivelle placée à l'avant pour régler la hauteur du groupe lame.



## UNE LARGE GAMME DES MODELES ET ACCESSOIRES DISPONIBLES

Produit ergonomique, soigné dans les détails. peint en poudre anticorrosion et écologique car exempt de solvants.

# FICHE TECHNIQUE

Hauteur maxi de coupe	200 mm
Largeur maxi de coupe	850 x 20 h mm
Largeur minimum de coupe	680 x 200 h mm
Longueur maxi de la pièce	infinito
Largeur maxi d'affleurage	non consentita
Hauteur de lame à 45° par rapport au plan de travail	0 - 135 mm
Largeur de coupe à 45° droite - min. / max.	470 - 590 mm
Largeur de coupe à 45° gauche- min. / max.	280 - 400 mm
Hauteur de la lame par raport au plan de travail	0 - 40 mm
Diamètre de la lame	565 mm
Diamètre trou de la lame	30 mm
Moteur	HP / KW 7,5/5,5 RPM 2800
Dimensions table de travail	1970 x 1285 x 25 mm
Diamètre bouche d'aspiration sur capot de lame	60 mm
Diamètre bouche d'aspiration sur capot arrière	100 mm ( n.2)
Encombrements machine et poids net	1970 x 1740 x h 1720 mm / 362 Kg
Dimensions machine emballée et poids bruit	1500 x 1000 x h 1600 mm - 432 Kg
Dimensions et poids bruits - machine PREASSEMBLEE	1700 x 1250 x h 1191 mm / 432 Kg

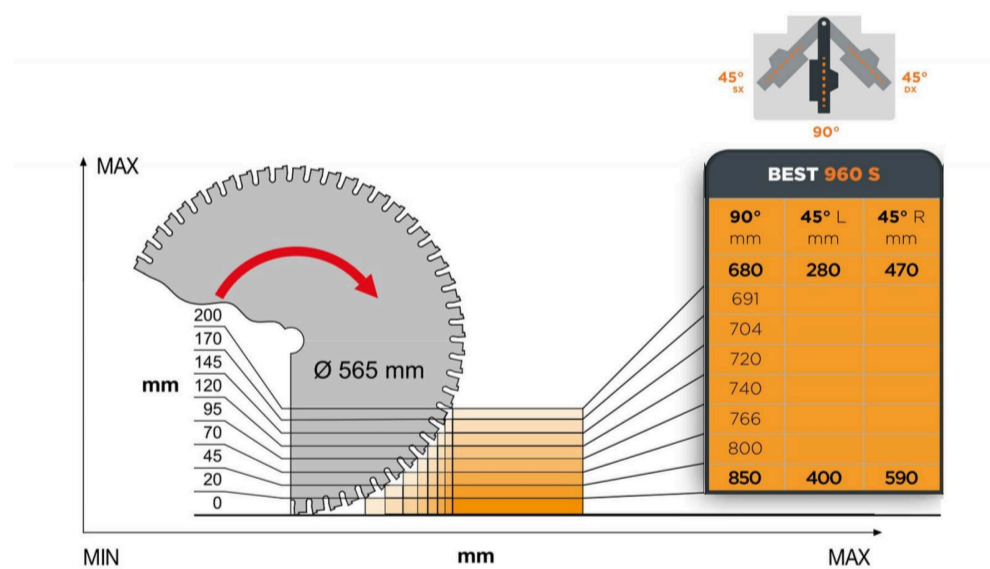

# ACCESSOIRES

Augmente le confort de travail



## Table à rouleaux indépendante 500 x 1500 mm

Facilite la manipulation des panneaux longs

Table à rouleaux indépendante 500 x 1500 mm ( que la surface à rouleaux) 562x1540 mm (chassis inclus) / réglable en hauteur de 770 à 1.175 mm, capacité de charge max. 45 kg / m – applicable des deux côtés de la machine.

**CODICE: 27304100**

---

Montage facile

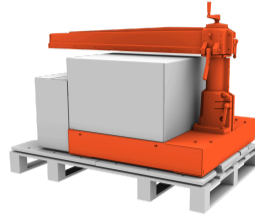

## Machine pré-assemblée et emballée dans une caisse en bois

Économisez jusqu'à 70 % de temps avec la scie radiale pré-montée: table, colonne et bras réglés par nos techniciens.

Machine emballée en caisse en bois.

(option à spécifier au moment de la commande)

**CODICE:**

---

Ergonomie

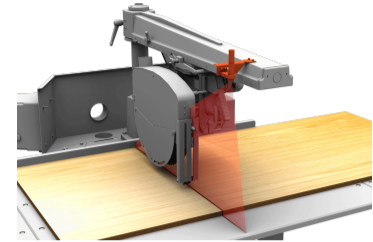

## Pointeur laser

POINTEUR LASER : le laser montre la ligne de coupe pour augmenter la précision du travail

**CODICE: 25416203**

---

Qualité de l'usinage

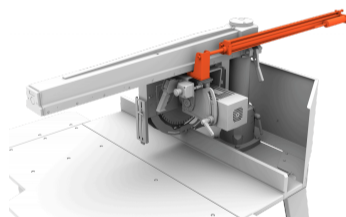

## Frein hydraulique « Travel control »

Permet de faire avancer le groupe lame d'une manière uniforme en assurant un usinage de haute qualité ( option à spécifier au moment de la commande)

**CODICE: 25673100**

---

Outils conseillés

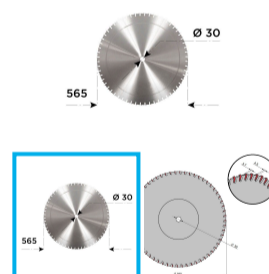

## Lame diam. 565 mm x 4,5 ( 3,7) x 30 / Z 96 avec limiteur

Lame en widia, idéale pour couper le bois massif, les panneaux multicouches et en MDF

**CODICE: 00015101**

---

Tensions spéciales

## Normes CSA

Normes électriques pour le Canada ( option à spécifier au moment de la commande)

**CODICE:**

---